

Рexo

Датчики движения

Кат. № (№): 695 00/01/02 - 699 20

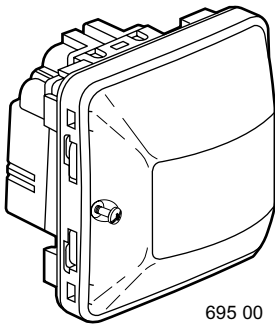

695 00

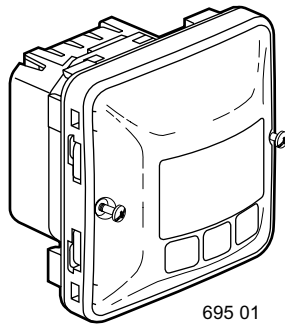

695 01

СОДЕРЖАНИЕ

Стр.

1. Технические характеристики	1
2. Серия	1
3. Монтаж	1-3
4. Габаритные размеры	3
5. Работа устройства	3-4
6. Основные характеристики	4-5
7. Техническое обслуживание	5

1. ТЕХНИЧЕСКИЕ ХАРАКТЕРИСТИКИ

Серия влагозащищенных электроустановочных изделий разработана для установки в технических помещениях жилых зданий и построек специализированного назначения (гаражи, подвалы, паркинги, мастерские и кулинарные цеха...), а также для установки вне помещений (террасы, сады, кемпинги...).

Датчики движения с нейтралью или без, используемая технология для обнаружения – инфракрасное излучение.

2. СЕРИЯ

Кат. №	2 варианта исполнения: серый и белый
695 xx 696 xx	Сборные изделия
697 xx	Комплект для накладного монтажа
698 xx	Комплект для встраиваемого монтажа

	Наименование	Кат. №	Способ подсоединения	Масса (г)	Характеристики
СБОРНЫЙ	Датчик движения 2-проводной без функции отклонения от установленного режима работы	695 00 серый / белый	винтовые зажимы	80 г	230 В - 50 Гц макс. 300 Вт 110 В - 50 Гц макс. 150 Вт
	Датчик движения без нейтрали 2-проводной с функцией отклонения от установленного режима работы	695 01 серый / белый	винтовые зажимы	83 г	230 В - 50 Гц макс. 400 Вт
	Датчик движения с нейтралью 3-проводной без функции отклонения от установленного режима работы	695 02 серый / белый	винтовые зажимы	81 г	230 В - 50 Гц макс. 1000 Вт

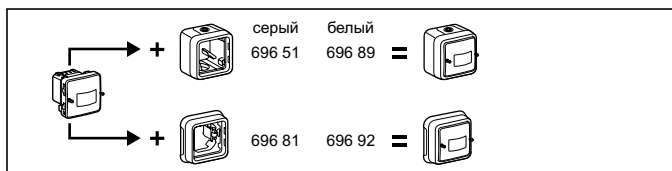

3. МОНТАЖ

3.1 Накладной монтаж

- Крепление монтажной коробки к поверхности 2 винтами \varnothing от 3 мм до 4 мм.

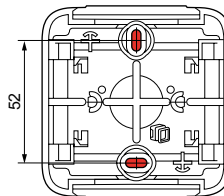

- Взамен изделий серии Plexo 55

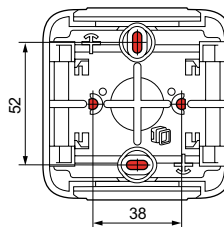

3.2 Встраиваемый монтаж

- отсоединение рамки

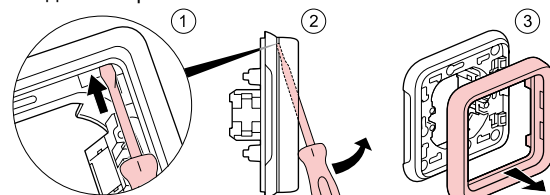

- крепление суппорта монтажной

- винтами к монтажной коробке

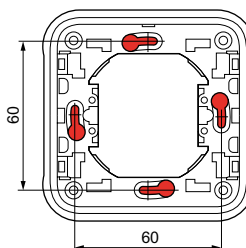

3. МОНТАЖ (продолжение)

- Крепление в перегородке 4 винтами \varnothing 4 мм
Для крепления выключателя в перегородке коронкой для сверления или резакoм в ней высверливается отверстие диаметром от 60 мм до 70 мм

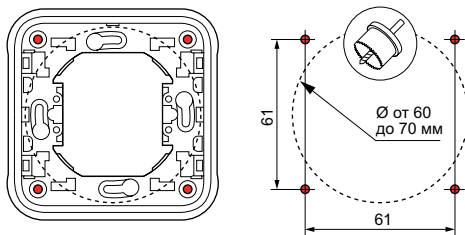

3.3 Присоединение проводников

3.3.1- Механизмы 2-проводные кат. № 695 00/01



695 00

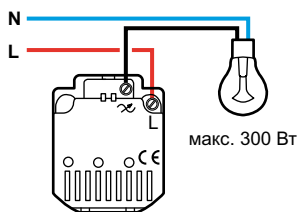

макс. 300 Вт

695 01

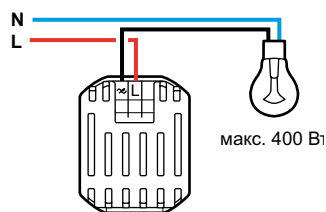

макс. 400 Вт

695 00/01

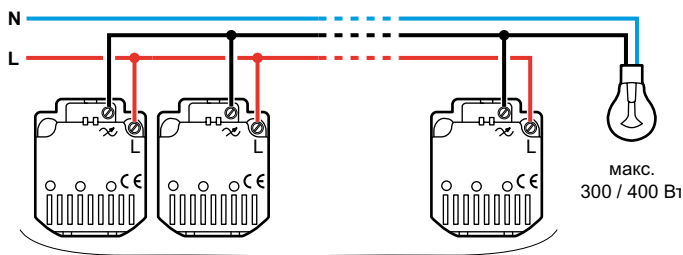

макс. 300 / 400 Вт

695 00 : n = макс. 5 - до 300 Вт

695 01 : n = макс. 9 - до 400 Вт

695 01

Допускается параллельное подключение только при использовании ламп накаливания



макс. 400 Вт

Количество зажимов	2
Тип зажимов	Винтовые зажимы
Емкость зажимов	2 x 1,5 мм ² или 1 x 2,5 мм ²
Инструмент	Отвертка для винта с прямым шлицем 3,5 мм или со шлицем Philips n°1/pozidriv n°1 или с комбинированным шлицем р-р 0



(695 41 - 696 31)

695 00/01

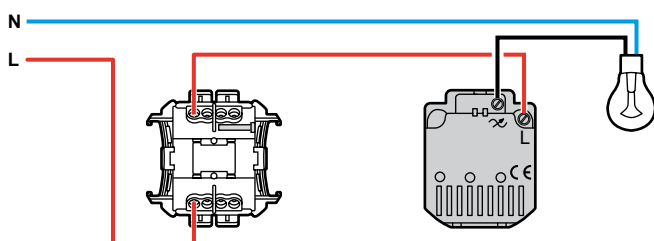

3.3 Присоединение проводников (продолжение)

3.3.2- Механизмы 3-проводные кат. № 695 02



695 02

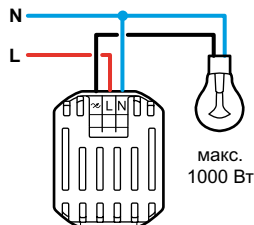

макс. 1000 Вт

Количество зажимов	3
Тип зажимов	Винтовые зажимы
Емкость зажимов	2 x 1,5 мм ² или 1 x 2,5 мм ²
Инструмент	Отвертка для винта с прямым шлицем 3,5 мм или со шлицем Philips n°1/pozidriv n°1 или с комбинированным шлицем р-р 0

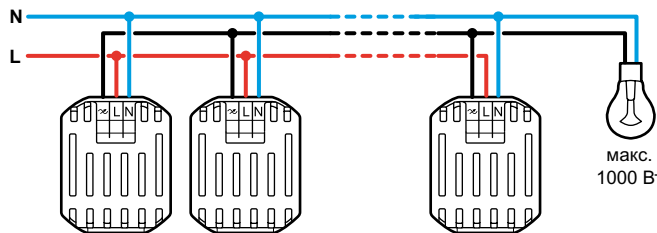

макс. 1000 Вт

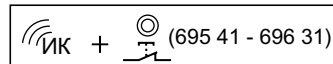

(695 41 - 696 31)

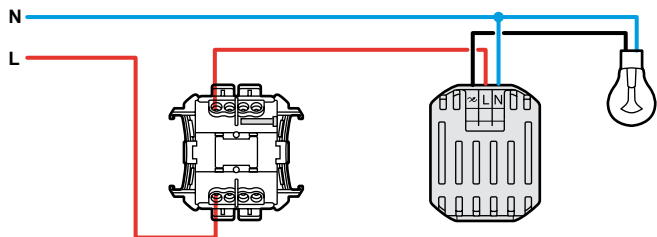

3.4 Присоединение пластиковых труб

Типы труб :

- жесткие гладкие трубы из изоляционного материала
- гибкие гофрированные трубы из изоляционного материала
- гибкие гладкие трубы из изоляционного материала

от 16 до 25 мм

Типы кабеля (примеры) :

- жесткие проводники : U - 1000R2V 3G2,5
- гибкие проводники : H07 RN - F 3G2,5

Типы сальников: гибкие с мембраной, 2 съёмных типа.

- сальник на 1 выход, поставляется с 1П коробкой (сальники установлены в верхней и нижней части)
- сальник на 1 выход, поставляется с 2П и 3П коробкой (сальники установлены в верхней части)
- сальник на 2 выхода, поставляется с 2П и 3П коробкой (сальники установлены в нижней части)

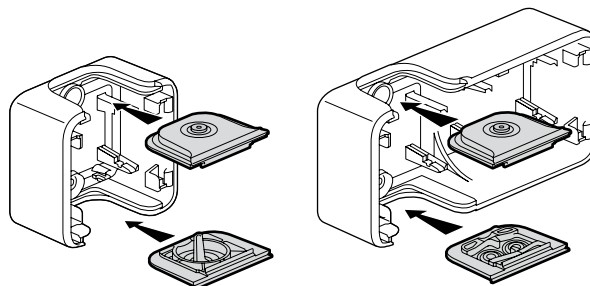

Рлехо

Датчики движения

Кат. № (№): 695 00/01/02 - 699 20

3. МОНТАЖ (продолжение)

3.4 Присоединение пластиковых труб (продолжение)

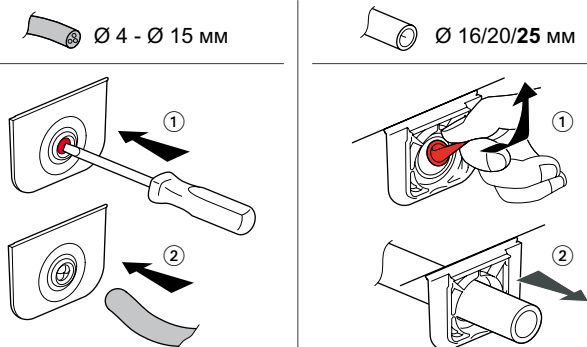

Сальники можно заказать отдельно :

- 695 96 сальник серый, 1 выход
- 695 99 сальник серый, 2 выхода
- 696 46 сальник белый, 1 выход
- 696 49 сальник белый, 2 выхода

3.5 Последовательность сборки

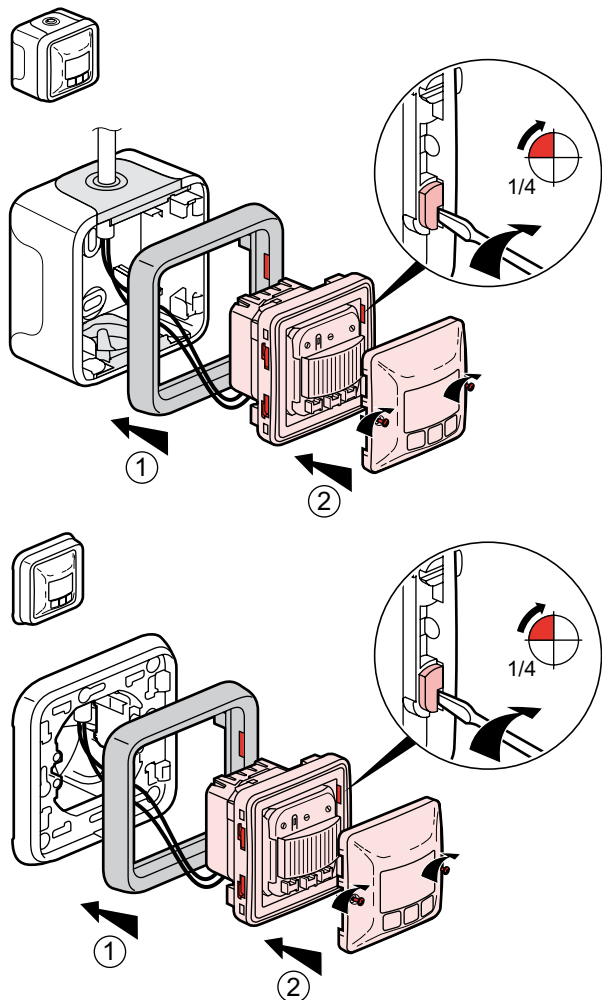

Крепление механизма к монтажной коробке, обеспечивающее степень защиты выключателя IP55, выполняется поворотом отвертки на 1/4 оборота.

4. ГАБАРИТНЫЕ РАЗМЕРЫ

Сборный датчик движения

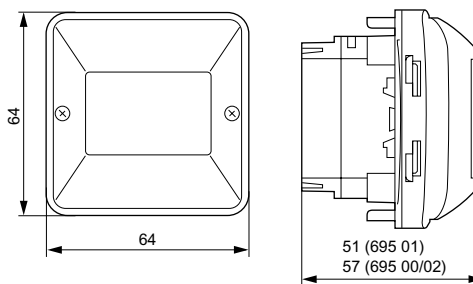

Накладной датчик движения

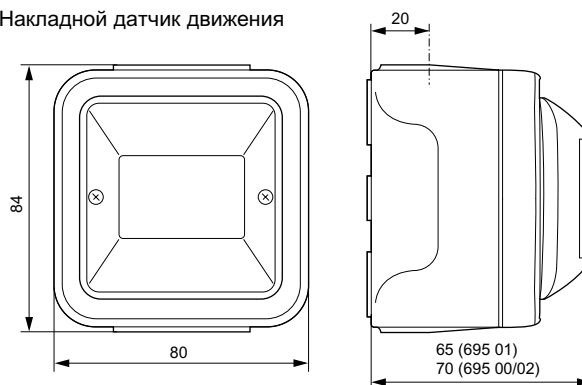

Встраиваемый датчик движения

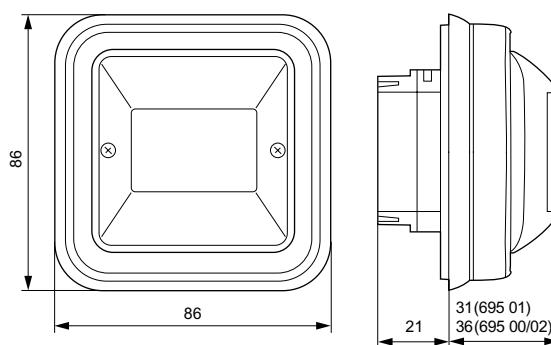

5. РАБОТА УСТРОЙСТВА

5.1 Диаграмма направленности датчика движения кат. № 695 00

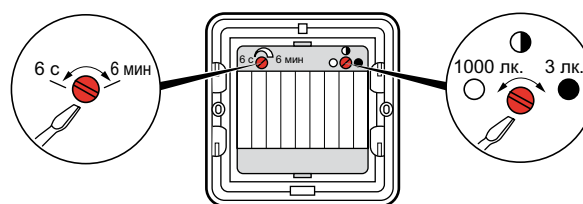
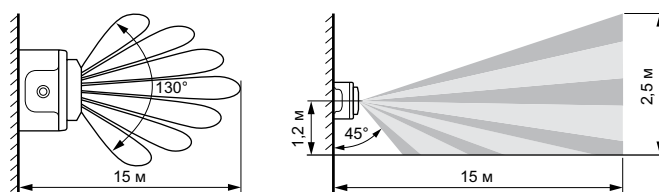

5. РАБОТА УСТРОЙСТВА (продолжение)

5.2 Диаграмма направленности датчика движения кат. № 695 01/02

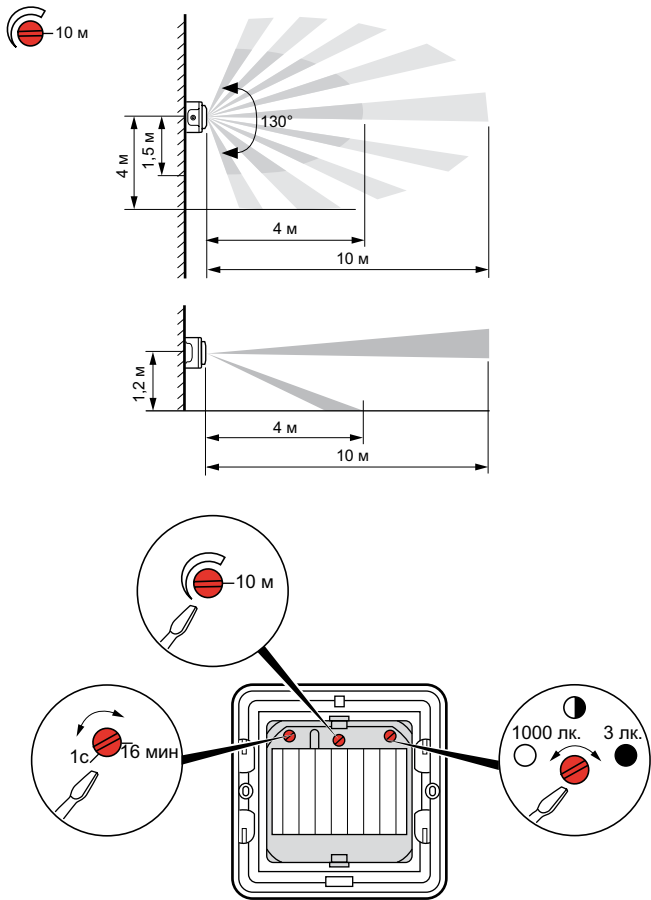

6. ОСНОВНЫЕ ХАРАКТЕРИСТИКИ

6.1 Механические характеристики

Степень защиты:
 - IP 55 IK 07 (695 00/02)
 - IP 55 (695 01)

6.2 Характеристики используемых материалов

Коробка: ПП (Полипропилен)
 Рамка: АБС (Акрило-бутадиен-стирол)
 Крышка: ПЭ (Полиэтилен)
 Механизм: ПК (Поликарбонат)

6.3 Стойкость к действию химических сред

Химическое вещество	Поведение
Ацетон	-
Барий	-
- Бария гидрохлорид *	+
- Бария хлорид *	+
- Бария нитрат *	-
Бензол	-
Вино	+
Гипохлорит натрия 10 %	+
Гумус	+
Двухлористая ртуть *	-
Динитрат ртути *	+
Дихлорид железа *	-
Дихлорид кобальта *	-
Дихлорид марганца	-
Дихлорид меди *	-
Дихлорметан	-
Каустическая сода < 40 %	+
Кислота азотная 30 %	-
Кислота азотная 50 %	-
Кислота аминсульфоновая	-

Кислота борная *	+
Кислота бромистоводородная 47 %	-
Кислота винная *	+
Кислота дубильная *	-
Кислота лимонная *	+
Кислота линолевая	-
Кислота малеиновая	+
Кислота молочная *	+
Кислота муравьиная	-
Кислота серная	+
Кислота уксусная 10 %	+
Кислота уксусная > 30 %	+
Кислота фенолсульфоновая	-
Кислота фосфорная *	-
Кислота фтористоводородная *	-
Кислота хлористоводородная *	-
Кислота хлорная 10 %	+
Кислота хромовая	+
Кобальт динитрат *	+
Мазут	+
Масло касторовое	+
Масло льняное	+
Масло машинное	+
Масло минеральное	+
Масло парафиновое	+
Масло силиконовое	+
Масло смазочное	+
Масло терпентиновое	-
Масла эфирные	+
Маргарин	-
Метилметакрилат	-
Молоко	+
Моностирол	-
Морская вода	+
Моча	+
Натрий	-
- Натрия ацетат*	+
- Натрия хлорид* (соль)	+
Нефть, петролейный эфир	-
Нитрат марганца *	+
Нитрат никеля *	+
Нитрат свинца *	+
Нитрат серебра *	+
Пиво	+
Растворы для гальванопластики:	-
- Раствор кадмия блестящий	+
- Раствор латунный	+
- Раствор меди (кислый)	+
- Раствор меди (с цианистым калием)	+
- Раствор никелевый блестящий	+
- Раствор серебра блестящий	+
- Раствор травильный с осаждением меди	+
- Раствор хрома (50° C)	+
Ртуть	+
Рыбий жир	+
Сахар	+
Сероводород водный	+
Силикат (Калий, Натрий)	+
Сироп (свекольный)	+
Спирт изопропиловый	+
Спирт метиловый (метанол)	-
Спирт нашатырный	+
Спирт фенилэтиловый 100 %	-
Спирт этиловый	+
Трихлорэтилен	-
Тяжёлый бензин	-
Удобрение	+
Фруктовый сок	+
Фруктовый сок	+
Хлорированный щёлоч	+
Хлорная вода (газообразный хлор влажный)	-
Хлорная известь *	+
Эпихлоргидрин	-
Уайт-спирит	-

* любые концентрации в водном растворе

6. ОСНОВНЫЕ ХАРАКТЕРИСТИКИ (продолжение)

6.3 Стойкость к действию химических сред (продолжение)

Интерпретация: + устойчив - нестабилен

Все данные приведены с целью ознакомления и не могут рассматриваться как обязательство с нашей стороны. Для случаев особого использования обращайтесь за консультацией в Ваше региональное представительство.

6.4 Стойкость к ультрафиолетовому излучению

Выдерживает воздействие ультрафиолетового излучения без видимых изменений согласно результатам испытаний, проведенных в течение 7 дней при интенсивности излучения 550 Вт/м² (колориметрические измерения выполнены методом Lab).

6.5 Стойкость к воздействию солевого тумана: 7 дней (168 ч)

6.6 Электрические характеристики





- Устойчивость к воспламенению согласно МЭК 60695-2-11: элементы (или детали), подлежащие техническому обслуживанию, испытаны методом нагретой проволоки при: 850 °С
элементы (или детали), не подлежащие техническому обслуживанию, испытаны методом нагретой проволоки при: 650 °С
Напряжение: 110 - 230 В~
Частота: 50 Гц

Допустимая мощность нагрузок, используемых с датчиком движения кат. № 695 00









			
	①	②	
230 В	макс.	300 Вт	300 Вт
	мин.	60 Вт	60 Вт
110 В	макс.	150 Вт	150 Вт
	мин.	60 Вт	60 Вт

1 - Лампы накаливания
2 - Галогенные лампы
3 - Низковольтные галогенные лампы с ферромагнитным или электронным трансформатором
4 - Люминесцентные лампы
5 - Компактные люминесцентные лампы
6 - Компактные люминесцентные лампы с подсоединяемым трансформатором
7 - Привод вентилятора
8 - Контактор
9 - Низковольтные галогенные лампы с ферромагнитным трансформатором
10 - Низковольтные галогенные лампы с электронным трансформатором

Допустимая мощность нагрузок, используемых с датчиком движения кат. № 695 01

				
	①	②	⑨	⑩
230 В	макс.	400 Вт	400 Вт	400 ВА
	мин.	40 Вт	40 Вт	40 ВА
110 В	макс.	200 Вт	200 Вт	200 ВА
	мин.	40 Вт	40 Вт	40 ВА

Допустимая мощность нагрузок, используемых с датчиком движения кат. № 695 02

								
	①	②	③	④	⑤	⑥	⑦	⑧
230 В	1000 Вт	1000 Вт	500 ВА	500 ВА	500 ВА	500 ВА	100 ВА	1 макс. < 2 А
	500 Вт	500 Вт	250 ВА	250 ВА	250 ВА	250 ВА	50 ВА	1 макс. < 1 А

6.7 Температурные характеристики

Температура хранения: от минус 25°С до плюс 60°С
Диапазон рабочих температур: от минус 5°С до плюс 35°С

7. ТЕХНИЧЕСКОЕ ОБСЛУЖИВАНИЕ

Чистка поверхности сухой или смоченной в мыльном растворе тканью. Не использовать ацетон, смолорастворители или трихлорэтилен.

Внимание: перед использованием специфического чистящего средства необходимо провести предварительную проверку.

Изготовитель:

Legrand SA, 128 av. du Maréchal-de-Lattre-de-Tassigny, 87045 Limoges Cedex, France.

Фирма «Легран СА», Франция, 87045 Лимож Седекс, авеню Маршала Делатра де Тассиньи, 128.

Импортер: ООО «Фирэлек», 107023, Москва, ул. М. Семеновская, д.11а, стр.3.

Телефоны: (495) 660-75-50/60